



Volkswagen Caravelle

Behindertengerechte Lösungen für Selbstfahrer und Beifahrer

Der behindertengerechte Volkswagen Caravelle ermöglicht ein hohes Maß an selbstbestimmter Mobilität. Durch den abgesenkten Fahrzeugboden entsteht ein großzügiger Innenraum, der Rollstuhlfahrern - ob als Fahrer oder Mitfahrer - viel Komfort, Flexibilität und Bewegungsfreiheit bietet. Auch größere Elektrorollstühle finden problemlos Platz und sorgen für eine angenehme Sitzposition mit guter Sicht.

Das flexible Innenraumkonzept eignet sich sowohl für den Alltag als auch für längere Fahrten und wird individuell an die Bedürfnisse der Nutzer angepasst. Moderne Fahr- und Lenksysteme ermöglichen selbst Menschen mit sehr eingeschränkten motorischen Fähigkeiten ein barrierefreies Fahrerlebnis.

Vorteile im Überblick:

- ✓ Individuell angepasste Fahr- und Lenksysteme inklusive der wichtigsten Sekundärfunktionen
- ✓ Optional elektronische Lenk- & Bremssysteme für stark eingeschränkte Motorik bzw. geringe Muskelkraft
- ✓ Selbstständige Mobilität für nahezu jedes Krankheitsbild
- ✓ Komfortabler und sicherer Einstieg per seitlichem Unterflurkassetten- oder Hecklift
- ✓ Bis zu 2 Rollstuhlplätze möglich
- ✓ Flexibler Wechsel zwischen Fahrer- und Beifahrerposition im Rollstuhl
- ✓ Je nach individueller „Sitzhöhe“ verschiedene Ausbaustufen



INDIVIDUELLE FAHRZEUGE FÜR INDIVIDUELLE MENSCHEN

BODENAUSSCHNITT MIT MAX. SEITENEINFAHRT & INNENHÖHE ZWISCHEN A- & C-SÄULE

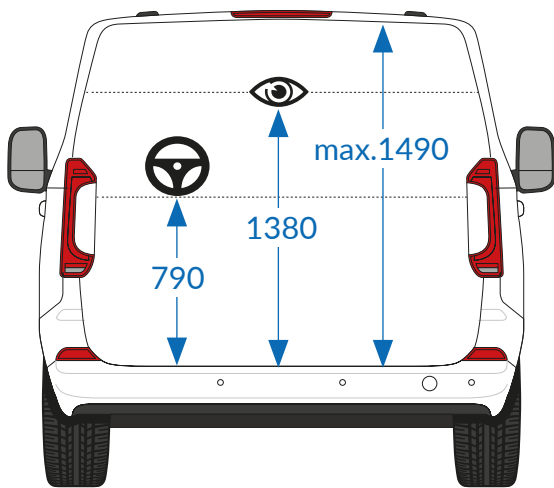

Abmessungen auf Grundlage VW Caravelle mit kurzem Radstand ohne Glasdach.

Wenn das Grundfahrzeug mit Panoramadach ausgestattet ist, hat das Fahrzeug zwischen B- und D-Säule ca. 70 mm mehr Kopffreiheit, die nicht im Heckbereich zur Verfügung stehen.

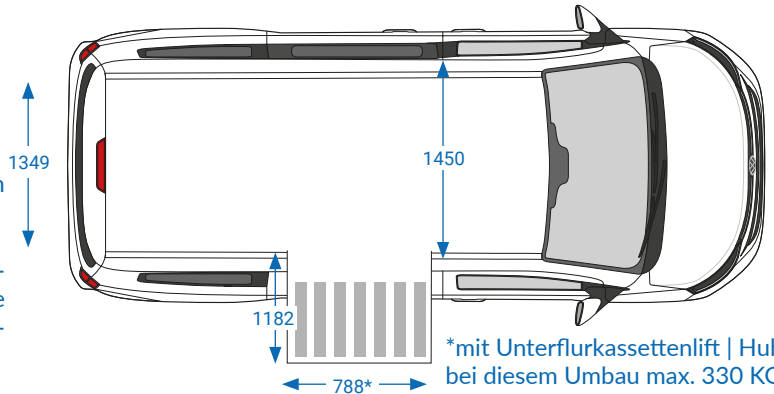
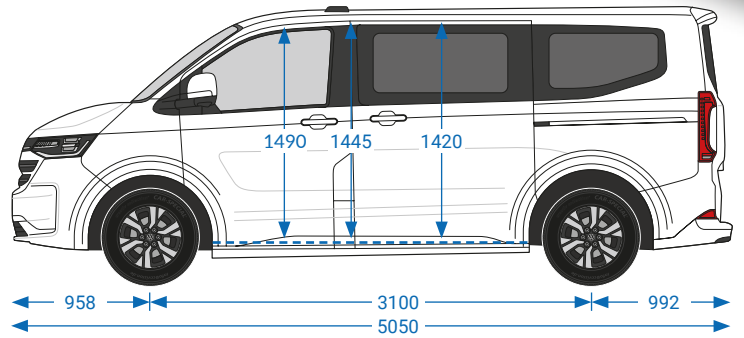

ÜBERSICHT DER FAHRZEUGMAßE

Einfahrtshöhe:	1365 mm
Innenhöhe:	1490 1445 1420 mm
Sichthöhe:	1380 mm
Innenbreite:	max. 1450 mm

Heckeneinfahrt m. Linearlift:	1260 mm
Rampenbreite:	788 mm
Rampenlänge:	1182 mm

Hinweis: Alle Maße sind ca. Maße.
 Durch den Umbau können sich die vom Originalhersteller angegebenen Maße und Verbrauchswerte verändern. Zudem sind geringfügige Abweichungen der Maße von einem umgebauten Fahrzeug zum anderen aus produktionstechnischen Gründen möglich.

BODENABFLACHUNG SELBSTFAHRER MIT ROLLSTUHL BIS VOR DAS LENKRAD

Geeignet für Selbstfahrer mit geringer Sitzhöhe. Eine leichte Schräge zwischen A- und B-Säule bleibt erhalten.

Der originale Fahrzeugbodenbelag und Dämmung wird für mehr Kopffreiheit durch eine Aluminiumbodenplatte mit rollstuhlfestem PVC-Bodenbelag ersetzt - ohne Bodenausschnitt.

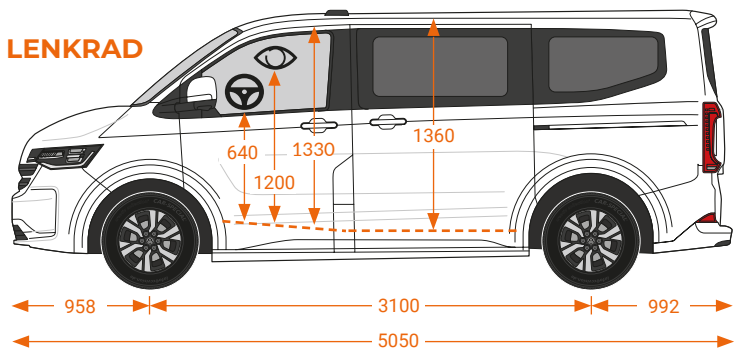

BEI SELBSTFAHRERN MIT TRANSFERKONSOLE ODER BEIFAHRERN ist es möglich zusätzlich zwischen B- und D-Säule 20 mm an Innenhöhe zu erlangen.

ÜBERSICHT DER FAHRZEUGMAßE

Einfahrtshöhe:	1290 mm
Innenhöhe:	1330 mm 1360 mm
Innenhöhe Fahrerpositon:	1300 mm

Sichthöhe:	1200 mm
Unterfahrbarkeit Lenkrad:	640 mm

Hinweis: Alle Maße sind ca. Maße.

